

AZ 3027 Bern

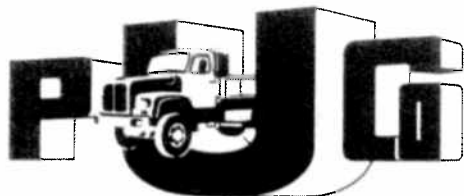

**PAUL UHLMANN
& CO. AG
BERN-BUMPLIZ**

gegründet 1909

☎ 031 567777
Murtenstrasse 206

3-Achs Lastwagen mit 12,5 t Hochleistungskran

**TAK 3- + 4-Achs Teleskop-Absetz-Kipper,
Mulden 7 – 20 m³**

2-, 3- + 4-Achs-Kipplastwagen

WE-LA-KI, Mulden 1,5 – 7 m³

TAK, Mulden 7 – 20 m³

Allrad-Kipper für Spezialtransporte

2- + 3-Achs Slowwagen für Staub- + Schüttguttransporte

ROWING-CLUB BERN

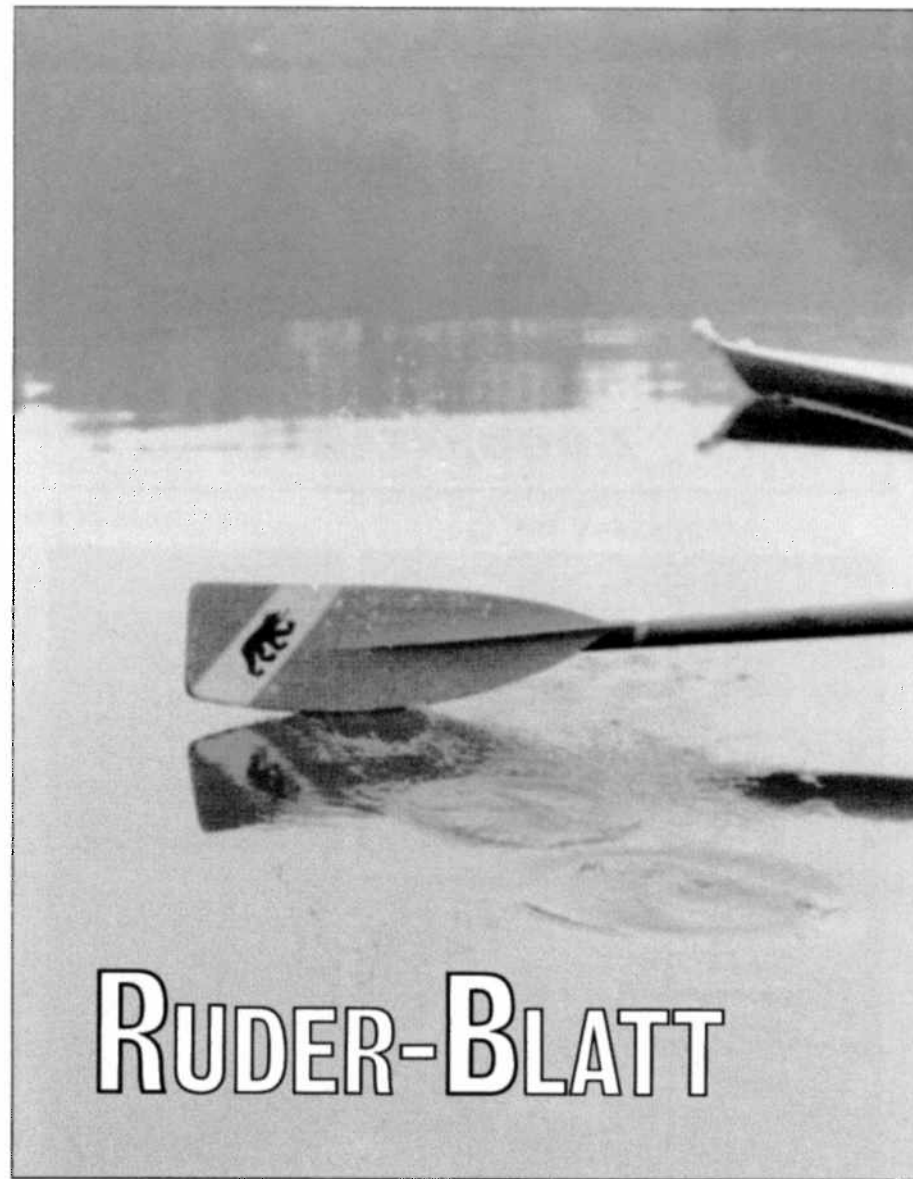

RUDER-BLATT

Jetzt den sagenhaften NCT Reifen

Beratung und Montage:

Pneu Fahrni

Freiburgstrasse 580
3172 Niederwangen - Bern
Telefon 031 34 32 22



Strom für
eine
Million
Menschen

BERNISCHE
KRAFTWERKE AG

Es wird Frühling

... und die Ruderer des ROWING-CLUB BERN erwachen aus dem Winterschlaf, um den Wohlensee mit ihrem sportlichen Treiben zu beleben!

Auch dieses Jahr bieten wir Ihnen neben dem normalen Trainingsbetrieb (siehe Heftmitte) einige spezielle Anlässe, an denen wir Sie gerne begrüssen würden. Bitte notieren Sie sich:

4. Mai	Anrudern mit Bootstauen (Einladung ist beigelegt)
2.-7. Juni	Material-Aktion (Hinweis erfolgt Ende Mai)
19./20. Juli	Coupe de la Jeunesse (Juniorenländerkampf) und Int. Regatta Wohlensee
30. Aug.	Grosses Bootshausfest
7. Sept.	RAR-Herbstregatta Bern
12. Nov.	Generalversammlung RCB

Ein reichhaltiges Programm also, das noch durch den Regattakalender (auf der übernächsten Seite) ergänzt wird.

Wir wünschen Ihnen eine vergnügliche Rudersaison!

Der RCB-Vorstand

ROWING-CLUB BERN - RUDER-BLATT - 1/86
Redaktion: Irène Blaser, Mühledorfstr. 1/42
3018 Bern. Tel G: 031 / 55 84 42
Druck: Rickli AG, 3027 Bern
Fotos: D. Gfeller, A. Blaser

**bus Globus
 is Globus
 Globus
 is Globus
 bus Globus
 lobus Globus
 ; Globus Globus**

Sportabteilung 2.Stock
 Spitalgasse 17
 3011 Bern

ANRUDERN

SONNTAG 4. MAI 86

Alle Mitglieder und Freunde des RCB sind herzlich eingeladen!!

PROGRAMM: 10.00 Gemeinsame Ruderfahrt
 12.30 Apéro
 BOOTSTAUFEN
 Imbiss

● **Sanitär**

Hesch e Hahne, wo tropft,
 isch es WC verstopft,

gib dir es Ginggeli
 u rüef em Binggeli



SPENGLEREI - SANITÄR
 BERN + HINTERKAPPELEN
 TELEFON 36 18 72 / 73

rasch und zuverlässig
 dank Autoruf

● **Spenglerei**

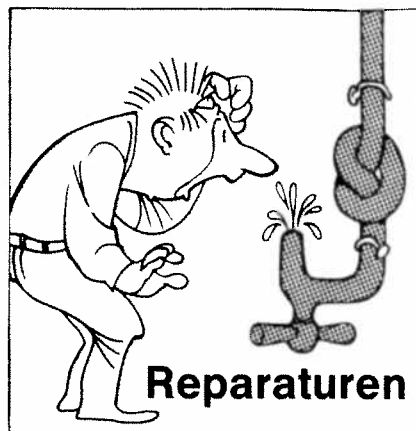

☎ **36 18 72**

Regatta-Kalender '86

26./27. April	Küssnacht a.R.	Nat.Regatta
10./11. Mai	Sarnen	Nat.Regatta
(17./18. Mai)	Lugano	Int.Regatta
24./25. Mai	Schwyz Vichy/FRA	Nat.Regatta Int.Regatta
7./8. Juni	Zürich-Greifensee	Int.Regatta
21./22. Juni	Schiffenen	Int.Regatta
5./6. Juli	Luzern-Rotsee	Schweizer Meisterschaften
12./13. Juli	Luzern-Rotsee	Int.Regatta
19./20. Juli	<u>Bern</u>	Coupe de la Jeunesse und Int.Regatta
26./27. Juli	Hamburg/RFA	Match des Seniors
28.- 4. August	Roudnice/TCH	Junioren-WM
17.-24. August	Nottingham/GBR	Weltmeisterschaft

**ENGEL TREUHAND
BERN**
 Rudolf Engel (jun)
 Paul Engel (sen)
 Bucherexperten
 Mitglieder VSB
 Telefon (031) 25 33 31
 Schwarztörstrasse 31
 Postfach 64
 3000 Bern 14

**"BRING DI
I FORM"**



B. WEGMÜLLER

Dorfstrasse 35 3032 Hinterkappelen Telefon 031 36 07 00

Boote – Fahrschule – Motoren – Winterlager

MARINER

MERCURISER

OMC

EVINRUDE

Reparaturen + Service sämtlicher Bootsmotoren

Das RCB-Kader

Die folgenden Steckbriefe unserer Regattaruderer erwähnen Namen (Jahrgang), Grösse/Gewicht, Beruf, Wohnort, die wieviele Saison begonnen wird und die wichtigsten Erfolge.

Pierre Hofer (1955), 187 cm/85 kg, Arzt, Bern, 8. Saison.
Schweizermeister 1985 im Doppelvierer,
SM 1985 Rang 2 im Doppelzweier.

Pierre Hofer rudert auch dieses Jahr mit dem Lausanner Bernard Destraz im Doppelzweier, zusätzlich bilden die beiden mit zwei Ruderern vom Grasshopperclub-Zürich einen Doppelvierer. Trainer ist Otto Scherer.

Terence du Fresne
(1966), 180 cm/65 kg,
Fotograf, Herren-
schwanden, 5. Saison



Janne Kyd (1965),
186 cm/76 kg, Metall-
bauschlossler, Hinter-
kappelen, 6. Saison.

Die beiden Senioren-
B Ruderer starten

zur 4. gemeinsamen Saison im Zweier-ohne. Betreut werden sie von Anatole du Fresne und Stefan Fabian.

Marc Veuve (Bild)
(1967), 176 cm/65 kg,
Zahntechniker, Bern,
4. Saison.



Bernhard Marbach
(1968), 184 cm/76 kg,
Hochbauzeichner,
Hinterkappelen, 4.
Saison.

Unter der Leitung
von Daniel Gfeller

rudern die beiden im Doppelzweier und im Skiff.

Hotel Restaurant

Kappelenbrücke



am Wohlensee bei Bern

Montag und Dienstag
ganzer Tag geschlossen

Fischspezialitäten

Mit höflicher Empfehlung

Heinz Gygax
Tel. 36 15 36
3032 Hinterkappelen



bietet mehr.

*Fitness-Training Bern
Marktgasse 6 Tel. 21 15 75*

7 Tage geöffnet

Daniela Künzler (1967), kaufm. Angestellte, Wikartswil, 1. Saison.

Denise Reinle (1967), Bäckerin-Konditorin, Meikirch, 1. Saison.

Seit langem hat der RCB wieder einmal eine Frauen-crew. Die beiden Damen rudern im Doppelzweier, den sie mit Hilfe von Otto Scherer perfekt rudern lernen.



Nik Hess (1963), 187 cm/87 kg, Schreiner, Zollikofen, 7. Saison. SM 1983 Rang 3 im Skiff, SM 1985 Schweizermeister im Doppelvierer, Rang 3 im Zweier-ohne.

Beat Schwerzmann (1966), 194 cm/93 kg, Hochbauzeichner, Bern, 5. Saison. 1984 Juniorenmeister im Skiff und Rang 4 an den Junioren-WM. 1985 Schweizermeister im Doppelvierer und Rang 3 im Zweier-ohne.

Die beiden rudern auch dieses Jahr im Zweier-ohne, trainiert von Adrian Blaser.

Michel Veuve (1970), Schüler, Bern, 1. Saison.

Stefan Häberli (1971), Schüler, Bern, 1. Saison.

Mark Gerber (1970), Schüler, Burgdorf, 1. Saison.

Niklaus Schärer (1973), Schüler, Stettlen, 1. Saison.

Christoph Jahn (1974), Schüler, Hinterkappelen, 1. Saison

Patrick Halter (1972), Schüler, Wohlen, 1. Saison.

Diese neue Generation im RCB-Kader wird von Yves Gfeller in den Skullbooten auf die Regatten vorbereitet.

STÄMPFLI

Stämpfli Ruderrennboote
gewannen in HAZEWINDEL 1985:

4 Gold-Medaillen

5 Silber-Medaillen

4 Bronze-Medaillen

Alfred Stämpfli AG

Seestrasse 497
8038 Zürich
Telefon 01 482 99 44

Hans Lerch AG

Holzbaugeschäft
3032 Hinterkappelen
Tel. 031 82 04 06

Filiale Kerzers
Wagnerei

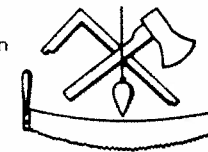

VSCI Carrosserie

Fritz Sturzenegger
Carrosseriebau Autospritzwerk

Wikartswil, 3512 Walkringen
Telefon 031/9013 20

Neuanfertigungen
Reparaturen
Abschleppdienst Tag und Nacht



Beanspruchen Sie unsere kostenlose Beratung

Zimmerei
Schreinerei
Sägewerk
Fenster-
fabrikation

Erfahrung
Qualität
Zuverlässigkeit

Trainingsplan ab 21. April

Montag		Freies Training	RUDERKURS FUER ERWACHSENE ab 5.5.86
Dienstag	18.00 h	Seniorenrudern	RUDERKURS FUER JUNIOREN
Mittwoch	18.00 h	Frauenrudern	
Donnerstag	18.00 h	Veteranenrudern	
Freitag	}	Freies Training	
Samstag			
Sonntag			

Geleitet sind nur die zwei Ruderkurse. Die Festlegung von speziellen Trainingstagen für Senioren, Frauen und Veteranen ermöglicht es "Gleichgesinnte" zu finden, ist jedoch nicht zwingend.

Die nebenstehende Bootsordnung ist strikte einzuhalten. Im weiteren gilt die Ruderordnung im Anhang zu den RCB-Statuten.

Ruderkurs Junioren

Teilnehmer: Knaben und Mädchen, Anfänger und Fortgeschrittene

Beginn: 22. April 1986

Zeit: Jeden Dienstag
18.30 Uhr

Leitung: Markus Zeier
Hanspeter Gläuser
(beide J+S-Leiter)

Anmeldung: Direkt im Training
beim Leiter

Ruderkurs Erwachsene

Teilnehmer: Damen und Herren, Anfänger und Fortgeschrittene

Beginn: 5. Mai 1986

Zeit: Jeden Montag
18.15 Uhr

Leitung: Verena Geisler
Andreas Lerch

Anmeldung: Direkt im Training
bei den Leitern

Bootsordnung '86

A: Yolen und Surfskiffs	sind für die Anfängerausbildung vorgesehen, dürfen daneben aber von allen Mitgliedern frei benutzt werden.			
B: offene Boote	dürfen von allen geübten RCB-Ruderern benutzt werden:			
	OCTOPUS	8+	JUMBINO	1x
	RICO	4+	JUVENTUS 79	1x
	JOSCH	4x	XAENDU	1x
	LADY KILLER	2x	DELPHIN	1x
	IMPREVUE	2x		
C: Rennboote	Damit unsere besten Boote unter Kontrolle sind, dürfen sie nur nach Absprache mit dem Ruderchef (A.Blaser) benutzt werden:			
	ARANEA	8+	TEAM SPIRIT	2+
	GUEMMEL	4+	Neuer 2x "J"	2x
	HEAVEN CAN WAIT	4-	MARABU	1x
	R C B	4-	TORPEDO	4x
D: Regatta-Boote	Diese Boote sind gesperrt, da sie einer Regatta-Mannschaft fest zugeteilt sind:			
	TWINS	2x	D'R KIPFER	1x
	Neuer 2x "G"	2x	JODOK	1x
	TANDEM	2-		
	GRIZZLY	2-		
E: Privat-Boote	dürfen nur mit der Erlaubnis des Eigentümers benutzt werden.			
Ruder	Die Skulls sind mit dem Bootsnamen angeschrieben, die Riemen mit dem Buchstaben der entsprechenden Bootskategorie (A,B,C,D).			

Anfragen an den Ruderchef A. Blaser, Tel.Nr. 55.84.42
oder an den Präsidenten E. Künzler, Tel.Nr. 90.21.86



Vorhänge · Bettwaren
Spannteppiche · Polstermöbel
Eigene Ateliers

PAUL SCHWERZMANN, MONBIJOUSTRASSE 99, 3007 BERN
Eidg. dipl. Innendekorateur Telefon 031 45 57 34

WOERLEN AG

Fabrik für
moderne
Packungen
Tel. 073 51 32 32

Fabrique pour
Emballages
modernes
Telex woerl 77377



Wärme-Therapie mit

wegen der Tiefenwirkung

zum
Abbau der **Gewebeübersäuerung**
bei
Muskelkater und als Wärmetherapie
bei
Sportverletzungen

Angenehm in der Anwendung, gut in die
Haut einziehend und nicht schmierend

Erhältlich in Apotheken ohne Rezept

Wir informieren Sie gerne ausführlicher!



Chassot & Cie AG
Köniz Bern

☎ 031 53 39 11

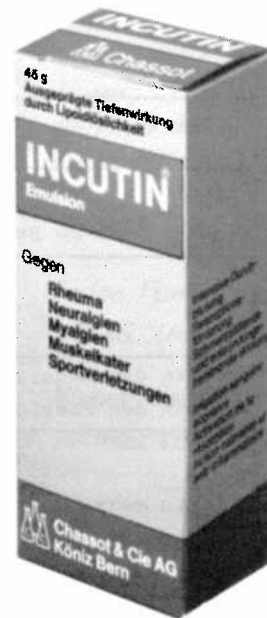

Rudern ohne Wasser

Der Regatta-Verein Bern hat uns dieses Jahr einen Ruderergometer geschenkt, ein "Trockenrudergerät" also, mit dem wir die Qualität des Trainings unserer Regattaruderer weiter verbessern können. Der Gjessing-Ergometer aus Norwegen simuliert die Ruderbewegung hervorragend und ist deshalb das von Ruderern am häufigsten verwendete Trainings- und Testgerät.

Funktionsweise: (vgl. Skizze) Der Ruderer bewegt eine geführte Stange (a) hin und her, wobei nur bei der Zugbewegung ein Widerstand auftritt. Dabei läuft das Zugseil (b) über ein schneckenförmiges Rad (c), welches über eine Kette das Schwungrad (d) antreibt. Dieses Schwungrad wird durch einen Riemen mit angehängtem Gewicht

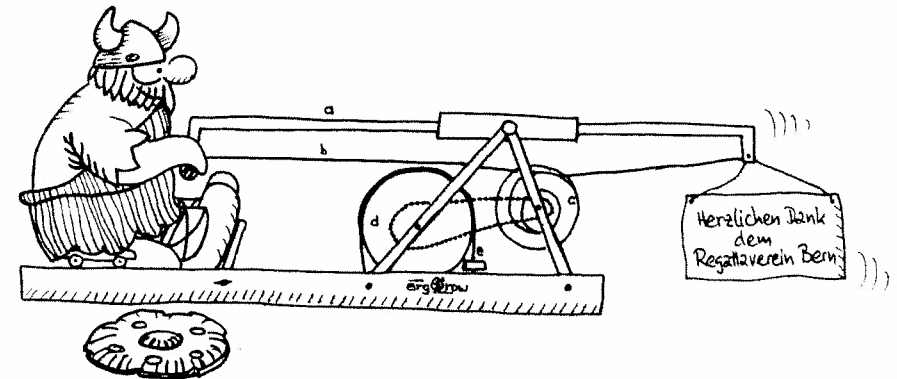

gebremst (e). Die auf dem Gerät erbrachte Leistung ergibt sich nun ziemlich genau, indem man die Anzahl Umdrehungen des Rades mal die Bremslast rechnet und diese Grösse (=Arbeit) durch die benötigte Zeit dividiert.

Leistungstest: Ein Ergometertest dauert in Anlehnung an die Regattazeiten sechs Minuten, die besten Schweizer Ruderer erbringen dabei eine Leistung von über 350 Watt. Der Faktor Technik wird bei solchen Tests kaum berücksichtigt, dafür herrschen immer die selben Bedingungen, was erlaubt verschiedene Ergebnisse miteinander zu vergleichen.

Training: Rudern ist das beste Training für Ruderer! Dank dem Ruderergometer können in Zukunft unsere Amateure auch an Winterabenden ein Ruderähnliches Training absolvieren. Weniger die Technik, doch Kraft, Ausdauer und Koordinationsfähigkeit werden dabei optimal, das heisst ruderspezifisch gefördert.

Künzler

GABELSTAPLER, HEBEGERÄTE

3512 WIKARTSWIL

TELEFON 031 90 21 86

Elektrische Installationen



Stefan Näf

eidg. dipl. Elektro-Installateur

Elektrische Apparate
Telefon
Lichtinstallationen

Fellenbergstrasse 12, 3012 Bern
Telefon 23 89 68



RCB-Skiplausch trotz Regen

Ein heftiger Föhnsturm beim Start und strömender Regen im tiefer gelegenen Skigelände verdarb dieses Jahr unser Clubskirennen am Wiriehorn und sorgte dafür, dass der Hälfte der gemeldeten Teilnehmer die Lust am Mitmachen verging. Umso gemütlicher war es dann dafür in der Beiz beim gemeinsamen Mittagessen mit der Rangverkündung zum Dessert.

Bei den Senioren holte sich Christian Schreiber zum ersten Mal den Wanderpokal des Tagessiegers (gestiftet vom Regattaverein), indem er mit zwei tadellosen Läufen die übrigen Konkurrenten klar distanzierte. Pech hatten die Sieger der Vorjahre, Joschi Bartl und Ruedi Müller, denn sie gerieten neben die Spur in den Nassschnee, wo sich die Skibindung öffnete. Dadurch war der Weg frei zu den übrigen Medaillenplätzen, was überraschenderweise die Veteranen ausnützten.

Der Kampf um den Damenpokal (gestiftet von Edi Künzler) wurde erst im zweiten Lauf entschieden. Da machte Antoinette Veuve aber alles klar; sie dehnte den Vorsprung von 2/100 auf 12 Sekunden aus.

Bei den Junioren tat Peter Sturzenegger im ersten Lauf seinem Namen alle Ehre an und verlor dabei 2½ Minuten. So gab es für Bernhard Marbach einen unbestrittenen Juniorsieg. Die Ranglisten:



DAMEN:

1. Antoinette Veuve 2.32,90
2. Patricia Fahrni 2.44,87
3. Malou Müller 2.46.18

SENIOREN:

1. Christian Schreiber 2.08,50
2. Edi Künzler 2.15,22
3. André Fahrni 2.19,00
4. Adrian Blaser 2.32,40
5. Ruedi Müller 2.46,71
6. Marc Veuve 2.51,85
7. Joschi Bartl 3.12,07
8. Markus Zeier 3.15,52

JUNIOREN:

1. Bernhard Marbach 2.21,85
2. Peter Sturzenegger 4.55,51

! Das nächste RCB-Skirennen: 15. Februar 1987.

Machen Sie auch mit an diesem Winterplausch!

Restaurant zum

N E U H A U S

A. u. A. Hubacher

3097 Liebefeld (Köniz)

Tel. 031 53 02 24

Vier heimelige Säli

Spezialitäten für
jeden Geschmack

Grosser Parkplatz

FRANZ UTIGER

DIPL. SCHREINERMEISTER
SCHREINEREI UND BESTATTUNGEN
JUNKERNGASSE 12
3011 BERN
TELEFON 22 17 32

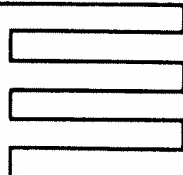

Ruder-Blatt-News

* Das Skiffrennen mit Geländelauf um den "Preis vom Wohlensee" vom 23. März rückte auch dieses Jahr unser Trainingsgewässer in das Zentrum des nationalen Rudergeschehens, umso mehr gleich am Tag vorher, am Samstag, zwischen Werk und Wohleibrügg ein Langstreckentest des Verbandes in verschiedenen Bootsklassen durchgeführt wurde.

Im "Preis vom Wohlensee" belegte Pierre Hofer nach dem Skiffrennen hinter dem späteren Gesamtsieger Pius Z'Rotz den guten zweiten Rang, fiel dann aber im Geländelauf auf den 7. Schlussrang zurück. Er war aber klar der beste Berner, den Marc Veuve belegte in der selben Kategorie Rang 20 (von 27), Bernhard Marbach wurde bei den Junioren 19. (von 22), während Michel Veuve und Niklaus Schärer bei den 15-16-Jährigen am Schluss klassiert wurden.

* Im Blickfeld der internationalen Ruderszene wird der Wohlensee im Juli stehen, denn am Wochenende vom 19./20. Juli organisiert der Regattaverein Bern den 2. Coupe de la Jeunesse, einen Länderkampf für Junioren. Bei der ersten Austragung letztes Jahr in Candia (Italien) beteiligten sich neben der Schweiz noch Frankreich, Italien und Oesterreich an diesem Nachwuchsvergleich. Für dieses Jahr werden noch weitere Nationen in Bern erwartet.

**Wetten wir?
Auf uns setzen
Sie richtig!**

SCHWEIZ
VERSICHERUNG

«SCHWEIZ» Allgemeine Versicherungs-Aktien-Gesellschaft
Generalagentur Bern
Heinz Maurer, Schwarztorstraße 87, 3000 Bern



* Mit viel Erfolg hat sich auch der RCB an der Sportmarkenaktion beteiligt. Ueber das RCB-Sekretariat kauften unsere Mitglieder insgesamt 91 SRV-Markenheftchen sowie 1'200 Einzelmarken. RCB-Ruderer machten auch am Aktionstag Anfangs Februar auf dem Bundesplatz mit. Als Fahnenträger im Umzug und als Interview-Partner vertraten sie den Rudersport im kunterbunten Sportmix.

* Noch ein Wort zum schon erwähnten Ergometer: Mitglieder, die genauere Auskunft wünschen, oder gar selber mal einige Schläge versuchen möchten, wenden sich bitte an den Ruderchef, der ihnen das Gerät gerne vorstellt.

* Erfolg auch für den Spendenaufruf zum Kauf eines neuen Doppelzweiers für den Breitensport. Dank den Spenden und der Subvention durch den Kanton (Sport-Toto-Gelder) konnte unser Präsident das Boot in Auftrag geben. So werden wir beim Anrudern voraussichtlich drei Boote feierlich taufen können.

* Eine grosse Reparatur-Aktion plant unser Materialverwalter in der Woche vom 2. bis 7. Juni, in der Hoffnung, dass alle Aktiven einen Abend opfern können, um mitzuhelfen unser Bootsmaterial wieder in Schwung zu bringen.

* Um unser "Ruder-Blatt" von der Clubkasse unabhängig finanzieren zu können, benötigen wir immer noch einige Inserate. Helfen Sie mit! Die Redaktion erteilt gerne Auskunft.

... das waren die
Ruder-Blatt-News

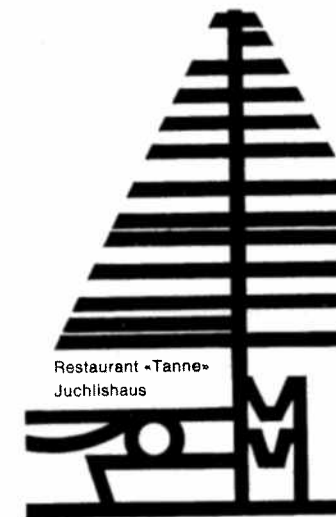

Familie Hans Fuchs-Zumstein
Telefon 031-95 01 87

Kilometer-Statistik '85

Gesamtsieger und zugleich Gewinner
des Preises für Mannschafts-km:

1. B. Schwertmann	1908 km						
2. N. Hess	1878 km						
3. M. Veuve	1749 km	29. M. Schaller	172	59. P. Leuenberger	52		
4. J. Kyd	1527 km	31. M. Furrer	168	61. W. Unternährer	48		
5. T. du Fresne	1521 km	32. J. Cardin	162	63. H. Modler	46		
6. R. Greub	1471 km	33. P. Capt	156	65. R. Müller	44		
7. B. Marbach	1469 km	34. R. Bürki	139	64. T. Feldkamp	42		
8. P. Hofer	1460 km	35. T. Rüetschi	139	64. M. Hasler	42		
9. P. Knapheide	1075 km	36. P. Clerc	132	66. T. Straub	41		
10. H. Braunwalder	880 km	37. T. Zehnder	130	67. J. Fink	40		
11. A. Lerch	824	37. M. Hartmann	130	68. N. Schaerer	36		
12. E. Künzler	750	39. D. Künzler	129	69. S. Häberli	36		
13. O. Messerli	639	40. M. Veuve	117	70. O. Bütikofer	34		
14. V. Ruch	633	41. D. Reinle	113	71. Ev. Künzler	30		
15. T. Pride	599	42. A. du Fresne	112	72. A. Furrer	29		
16. T. von Burg	442	43. S. Wehrli	104	73. A. Siegenthaler	26		
17. E. Burkhaller	315	43. D. Straub	104	74. A. Blaser	24		
18. H. Schatzmann	309	45. O. Maurer	101	75. J. Andersen	23		
19. E. Knapheide	283	46. M. Dumermuth	96	76. J. Barti	22		
20. G. Müsli	250	47. H. Hochreutener	92	77. U. Graf	21		
21. G. Zinke	246	48. M. Gerber	79	78. T. Ragaz	20		
22. K. Künzler	226	48. A. Strüby	79	79. T. Weber	19		
23. H. Glauser	223	50. H. Götti	74	80. O. Scherer	18		
24. F. Utiger	205	50. D. Hulliger	74	81. D. Favre	16		
25. A. Sidler	204	52. R. Modler	72	82. W. Berger	14		
26. V. Geisler	195	53. R. Tschan	69	83. O. Fahrni	12		
27. L. Geisler	194	54. M. Krazer	65	83. T. Utiger	12		
28. A. Fahrni	177	54. D. Knapheide	65	85. U. Sennhauser	10		
29. R. Gränicher	172	54. M. Zeier	65	85. D. Sennhauser	10		
		47. S. Augsburg	64	85. M. Prochazka	10		
		58. M. Müller	62				
		59. J. Kuiper	52				
				Diverse	64		

AUSWERTUNG

	1985	1984	1983	1982	1981	1980	1979
Gesamt-Kilometer	25.800	27.500	34.800	39.700	33.300	38.000	25.000
Durchschnitt pro Ruderer	290 km	333 km	414 km	390 km	370 km	390 km	297 km
Anteil - Einer:	21 %	37 %	32 %		26 %		
-Zweier:	50 %	36 %	41 %		36 %		
-Vierer:	23 %	22 %	23 %		20 %		
-Achter:	5 %	4 %	3 %		13 %		
-Yolen:	1 %	1 %	1 %		5 %		
Anteil -Riemen:	32 %	26 %	20 %		34 %		
-Skull:	68 %	74 %	80 %		66 %		
Anteil - Club:	82 %	79 %	68 %		69 %		
-Privat:	18 %	21 %	32 %		31 %		

Kilometer-Zählung: Der Junioren-Doppelvierer 85 mit Marc Veuve, Roman Greub, Bernhard Marbach und Patrick Knapheide.

Auswertung: A. Blaser

Bertschinger

jetzt
günstig ırichte

üse Ladebouer und Innenırichter

Bertschinger AG Freiburgstrasse 420 3018 Bern Bümplız 031 56 34 55



HANS SCHATZMANN

BETRIEBS- UND PRAXISBERATUNG

SCHAUPLATZGASSE 26, 3011 BERN

TELEFON: 031-22 55 22

PRAXISPLANUNG UND -BEWERTUNG

BUCHFÜHRUNG UND STEUERBERATUNG

Grünes Licht für Ihre Zukunftspläne.



Mehr Fahrt!
Mit dem Volksbank-
Privatkonto.



SCHWEIZERISCHE VOLKSBANK

Bollstrasse 1a
3076 Worb
031 83 56 21